



**ГОСУДАРСТВЕННЫЙ СТАНДАРТ
СОЮЗА ССР**

МАШИНЫ ВЯЗАЛЬНО-ПРОШИВНЫЕ

ТЕРМИНЫ И ОПРЕДЕЛЕНИЯ

**ГОСТ 28126 — 89
(СТ СЭВ 6313 — 88)**

Издание официальное

БЗ 4—89/263

3 коп.

**ГОСУДАРСТВЕННЫЙ КОМИТЕТ СССР ПО СТАНДАРТАМ
Москва**

МАШИНЫ ВЯЗАЛЬНО-ПРОШИВНЫЕ**ГОСТ****Термины и определения****28126—89**Stitch-knit machines.
Terms and definitions**(СТ СЭВ 6313—88)**

ОКП 511471

Дата введения 01.01.90

Настоящий стандарт устанавливает термины и определения понятий в области вязально-прошивных машин.

Термины, установленные настоящим стандартом, обязательны для применения во всех видах документации и литературы, входящих в сферу деятельности по стандартизации или использующих результаты этой деятельности.

Настоящий стандарт должен применяться совместно с ГОСТ 25155 и ГОСТ 27876.

1. Стандартизованные термины с определениями приведены в табл. 1.

2. Для каждого понятия установлен один стандартизованный термин. Применение терминов-синонимов стандартизованного термина не допускается.

2.1. Приведенные определения можно, при необходимости, изменять, вводя в них производные признаки, раскрывая значения используемых в них терминов, указывая объекты, входящие в объем определяемого понятия. Изменения не должны нарушать объем и содержание понятий, определенных в данном стандарте.

2.2. В случаях, когда в термине содержатся все необходимые и достаточные признаки понятия, определение не приведено и в графе «Определение» поставлен прочерк.

2.3. В табл. 1 приведены в качестве справочных буквенные обозначения к ряду терминов.

2.4. В табл. 1 к терминам приведен чертеж.

3. Алфавитный указатель содержащихся в стандарте терминов приведен в табл. 2.

4. Стандартизованные термины набраны полужирным шрифтом.

Термин	Определение
ОБЩИЕ ПОНЯТИЯ	
1. Вязально-прошивная машина	<p>Текстильная машина для выработки текстильных полотен из различных материалов, механически скрепленных петлями из нитей и (или) волокон.</p> <p>Примечания:</p> <p>1. К перерабатываемым на вязально-прошивных машинах материалам относят волокнистые холсты, текстильные полотна и нити, химические пленки и т. д.</p> <p>2. Выработку различных видов текстильных полотен на вязально-прошивных машинах осуществляют путем подбора соответствующих перерабатываемых материалов и петлеобразующих органов</p>
ОСНОВНЫЕ СОСТАВНЫЕ ЧАСТИ	
2. Питающее устройство вязально-прошивной машины	Совокупность составных частей вязально-прошивной машины для установки паковок перерабатываемых материалов
3. Стойка для навоев	—
4. Подающее устройство вязально-прошивной машины	Совокупность механизмов и составных частей вязально-прошивной машины для подачи перерабатываемых материалов к вязально-прошивному устройству
5. Нитеподающий механизм	—
6. Холстоподающий механизм	—
7. Полотноподающий механизм	—
8. Ширитель вязально-прошивной машины	Составная часть полотноподающего механизма вязально-прошивной машины для растяжения текстильного полотна в поперечном направлении с целью подачи его без складок
9. Пленкоподающий механизм	—
10. Пленкорасщепляющий механизм	Составная часть пленкоподающего механизма для перфорирования пленки перед поступлением ее в вязально-прошивное устройство
11. Раскладчик уточной нити (пленки)	Механизм вязально-прошивной машины для ориентированной укладки уточных нитей (пленок) до их подачи к вязально-прошивному устройству
12. Вязально-прошивное устройство	Совокупность механизмов и петлеобразующих органов вязально-прошивной машины для прокалывания перерабатываемых материалов и образования в них петель из нитей и (или) волокон

Термин	Определение
13. Игольный брус	—
14. Гребенка вязально-прошивной машины	Брус петлеобразующих органов, несущий нитеводители
15. Петлеобразующий орган вязально-прошивной машины	Составная часть вязально-прошивного устройства для образования петель из нитей и (или) волокон
16. Нитеводитель	—
17. Трубчатый нитеводитель	—
18. Направляющая щетка вязально-прошивной машины	Петлеобразующий орган вязально-прошивной машины для направления и вдавливания волокнистого холста в крючки составных игл
19. Удерживающая пластина вязально-прошивной машины	Пластина, штифт или пластина для предупреждения смещения перерабатываемых материалов при прокалывании их иглами на вязально-прошивной машине
20. Ворсовая пластина	—
21. Разрезающий механизм вязально-прошивной машины	Механизм вязально-прошивной машины для разрезания ворсовых петель или для разделения выработанного полотна в продольном и поперечном направлениях
22. Механизм сдвига основных нитей	—
23. Отводящее устройство вязально-прошивной машины	Совокупность механизмов вязально-прошивной машины для отвода выработанного полотна от вязально-прошивного устройства
24. Механизм оттяжки полотна вязально-прошивной машины	Механизм для оттяжки выработанного полотна от вязально-прошивного устройства
25. Полотноукладчик вязально-прошивной машины	Механизм вязально-прошивной машины для укладки выработанного полотна по заданному размеру
26. Разрывающий механизм вязально-прошивной машины	Механизм вязально-прошивной машины для разрывания кромок, отделенных от выработанного полотна

ОСНОВНЫЕ ПАРАМЕТРЫ И ОБОЗНАЧЕНИЯ СТОРОН

27. Рабочая ширина вязально-прошивной машины	Расстояние между серединами крайних игл в игольном бруске вязально-прошивной машины с прибавлением одного шага игл
28. Общая ширина вязально-прошивной машины (В)	Расстояние между крайними кромками шпуляриков, а при их отсутствии — между крайними кромками вязально-прошивного устройства (см. чертеж)
29. Глубина вязально-прошивной машины (Г)	Расстояние между крайними кромками навоев и механизма накатки или полотноукладчика вязально-прошивной машины (см. чертеж)
30. Правая сторона вязально-прошивной машины	Сторона вязально-прошивной машины, расположенная справа от оператора, стоящего лицом к вязально-прошивному устройству против сстрия игл (см. чертеж)

Термин	Определение
31. Левая сторона вязально-прошивной машины	Сторона вязально-прошивной машины, расположения слева от оператора, стоящего лицом к вязально-прошивному устройству против острия игл (см. чертеж)

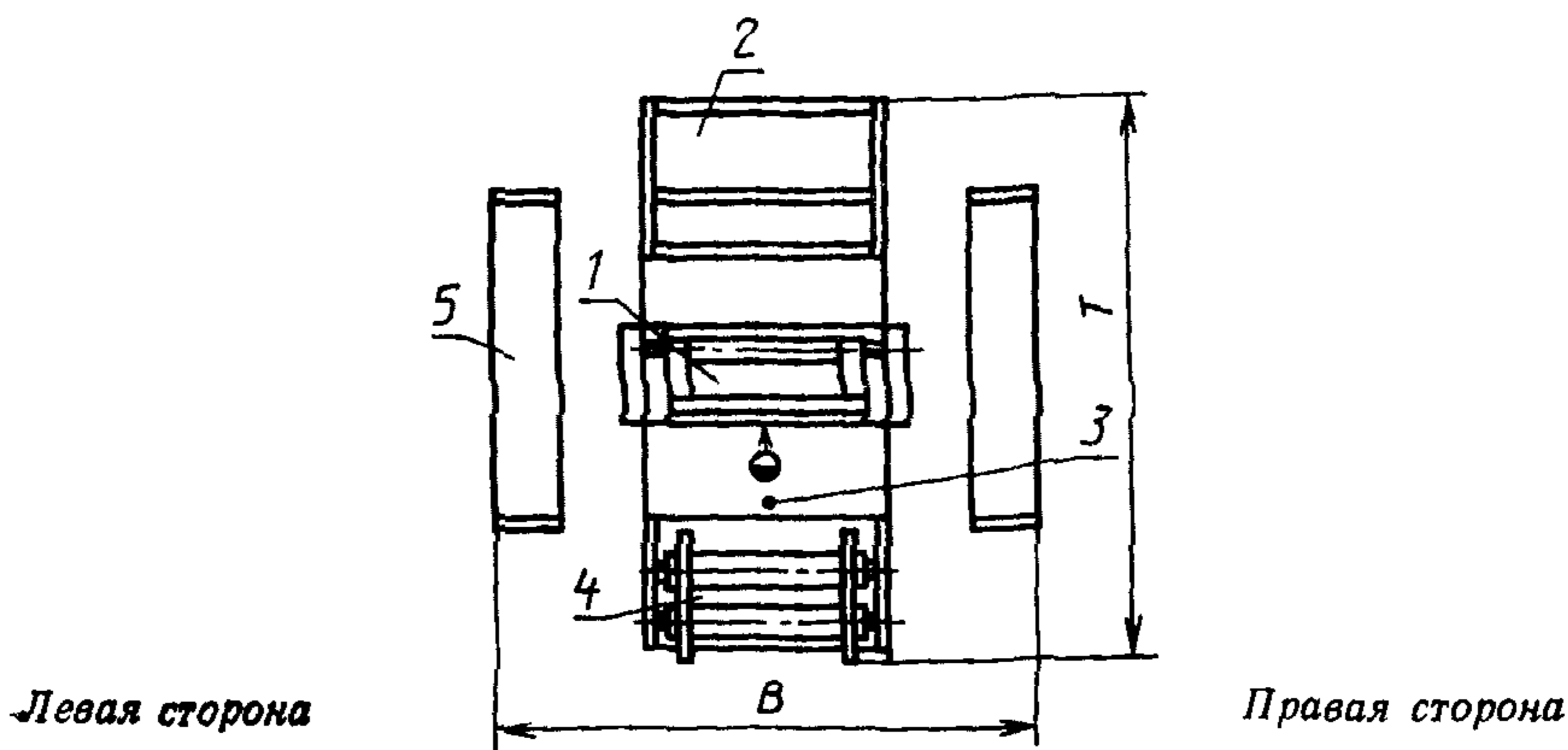

1 — вязально-прошивное устройство; 2 — механизм накатки, полотноукладчик; 3 — наблюдатель; 4 — стойка для навоев; 5 — шпулярник

АЛФАВИТНЫЙ УКАЗАТЕЛЬ ТЕРМИНОВ

Таблица 2

Термин	Номер термина
Брус игольный	13
Глубина вязально-прошивной машины <i>T</i>	29
Гребенка вязально-прошивной машины	14
Машина вязально-прошивная	1
Механизм вязально-прошивной машины разрезающий	21
Механизм вязально-прошивной машины разрывающий	26
Механизм нитеподающий	5
Механизм оттяжки полотна вязально-прошивной машины	24
Механизм пленкоподающий	9
Механизм пленкорасщепляющий	10
Механизм полотноподающий	7
Механизм сдвига основных нитей	22
Механизм холстоподающий	6
Нитеводитель	16
Нитеводитель трубчатый	17
Орган вязально-прошивной машины петлеобразующий	15
Платина ворсовая	20
Платина вязально-прошивной машины удерживающая	19
Полотноукладчик вязально-прошивной машины	25
Раскладчик пленки	11
Раскладчик уточной нити	11
Стойка для навоев	3
Сторона вязально-прошивной машины левая	31
Сторона вязально-прошивной машины правая	30
Устройство вязально-прошивное	12
Устройство вязально-прошивной машины отводящее	23
Устройство вязально-прошивной машины питающее	2
Устройство вязально-прошивной машины подающее	4
Ширина вязально-прошивной машины общая <i>B</i>	28
Ширина вязально-прошивной машины рабочая	27
Ширитель вязально-прошивной машины	8
Щетка вязально-прошивной машины направляющая	18

ИНФОРМАЦИОННЫЕ ДАННЫЕ

1. ИСПОЛНИТЕЛИ

А. Е. Фурсов, канд. техн. наук; А. Г. Фельдман, канд. техн. наук (руководитель темы); В. В. Антонов, канд. техн. наук; Я. Н. Маковская; Л. М. Лапшина

2. Постановлением Государственного комитета СССР по стандартам от 26.04.89, № 1123 стандарт Совета Экономической Взаимопомощи СТ СЭВ 6313—88 введен непосредственно в качестве государственного стандарта СССР с 01.01.90

3. Срок проверки — 2000 г.
Периодичность проверки — 10 лет

4. ВВЕДЕН ВПЕРВЫЕ

5. ССЫЛОЧНЫЕ НОРМАТИВНО-ТЕХНИЧЕСКИЕ ДОКУМЕНТЫ

Обозначение НТД, на который дана ссылка	Номер пункта
ГОСТ 25155—82 ГОСТ 27876—88	Вводная часть То же

Редактор *В. М. Лысенкина*
Технический редактор *Л. А. Никитина*
Корректор *А. Л. Балькова*

Сдано в наб. 25.05.89 Подп. в печ. 05.09.89 0,5 усл. печ. л. 0,5 усл. кр.-отт. 0,37 уч.-изд. л.
Тираж 5000 Цена 3 к.

Ордена «Знак Почета» Издательство стандартов, 123557, Москва, ГСП, Новопресненский пер., 8
Тип. «Московский печатник», Москва, Лялин пер., 6. Зам. 651